



FRIGOMILK

ÚJ 1000-ES SZÉRIA

BOSMARK



Frigomilk® G10





HŰTŐTARTÁLY AUTOMATA MOSÓBEREN- DEZÉSSEL

1000-2000 literig

MŰSZAKI LEÍRÁS

- Belső tartály és külső ház AISI 304 rozsdamentes acélból
- Tejles külső borítás Trapoold (saját szabadalom) párolgató maximális hatékonysággal
- Szerelő akna AISI 304 légmentes fedéllel
- Rendkívül vastag, szennyeződésmentes poliuretán szigetelés
- DN 50 kimenet pillangószeleppel
- Milliméteres rozsdamentes acél nivópálca literes átszámítási táblázzal a tejszint mérésére.

HŰTŐRENDSZER

- Jégmentes hűtés alacsony töltöttségi szint esetén is
- Akadálymentes terülés
- 2 és 4 fejsékre is elérhető
- Könnyű telepítés és üzembe helyezés
- Kompakt, előre összeszerelt hűtőegységgel (*távolsági hűtőegység a 2500 2MT modellhez)

MOSÁS

- Automata mosás az alábbi tulajdonságokkal:
- Alacsony víz és vegyszerigény
 - Rögzített rozsdamentes acél szűrőfej
 - Rozsdamentes acél szivattyú
 - Sav és lúg automatikus kiválasztása adagolószivattyúval

ELEKTROMOS RENDSZER

- Számítógépes FIPO 1 tejevezérlő rendszer minden művelet irányításához.

További funkciók

- Programozható hűtés indítás
- Tejhőmérséklet figyelés
- Testreszabható automata mosóprogram
- Keverő program
- Atatok rögzítése
- 400V háromfázisú betáplálás 50HZ + nulla. (igény esetén lehetőség van más feszültségre)
- 24V-os tápegység a vezérlőberendezésekhez és mágnesszelep vezérlés.

Választható funkciók

- Elektronikus tejmérés
- Fejőrobottal való összekötés
- Mosási ellenállás a víz felmelegedésére a mosási folyamat során
- Öntisztító kimenet
- Hővisszanyerő rendszer a melegvíz fogyasztás megtakarítása érdekében

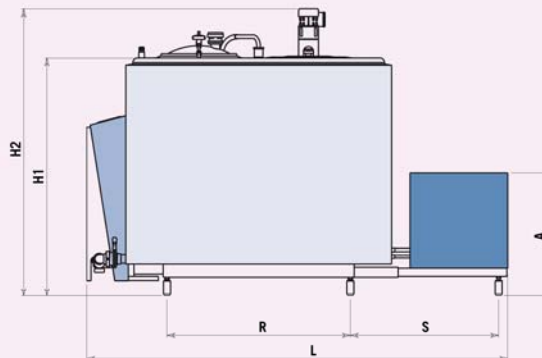
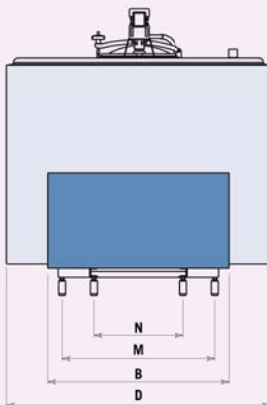

H1 = Maximális magasság keverővel, aknával és szétszerelt légtelenítővel

H2 = Maximális magasság keverővel

IIIIIIII Létra a 2000-es és 2500-as modellekhez

MODEL	FESZ.	MENNYISÉG		MÉRETEK				ÁLLÍTHATÓ LÁB POZÍCIÓ				LEPÁRLÓ EGYSÉG		SÚLY		
		(Volt)	(liter)		L	D	H1	H2	M	N	R	S	A		B	NYOMÁS HP
			MAX	NÉVLEGES	(mm)	(mm)	(mm)	(mm)	(mm)	(mm)	(mm)	(mm)	(mm)		(mm)	
1000	4 MT	3.400	1120	1000	228	1390	1180	1475	820	954	720	750	1200	2,3	320	
	2 MT	3.400												3,0	340	
1500	4 MT	3.400	1580	1500	2420	1600	1235	1530	930	540	1140	750	1340	4,0	420	
	2 MT	3.400					750	1200						3,0	500	
2000 IIIIIIIIII	4 MT	3.400	2120	2000	2200	1600	1505	1760	930	540	1140	750	1340	5,0	550	
	2 MT	3.400					850	1340						4,0	530	
2500 IIIIIIIIII	4 MT	3.400	2550	2500	2200	1600	1760	2015	930	540	1140	750	1340	4,0	530	
	2 MT	3.400					-	920						1500	6,5	450**

kérésre

2MT = 2 fejfázis
4MT = 4 fejfázis

*= távolsági hűtőegység

** = adjon 170 kg-ot a távolsági hűtőegység súlyához

IIIIIIIIII létrával szerelt modellek

Rövidítések G10 megrendeléséhez

Példa:

2000	2M	T
kapacitás	fejés	háromfázis

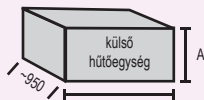

Bosmark Kft.
2051 Biatorbágy
Erdővári Ipartelep hrsz. 060/4
Tel: +36 23 310 132
Mobil: +36 30 509 7268
Email: bosmark@bosmark.hu
Web: www.bosmark.hu

